

Installation Instruction

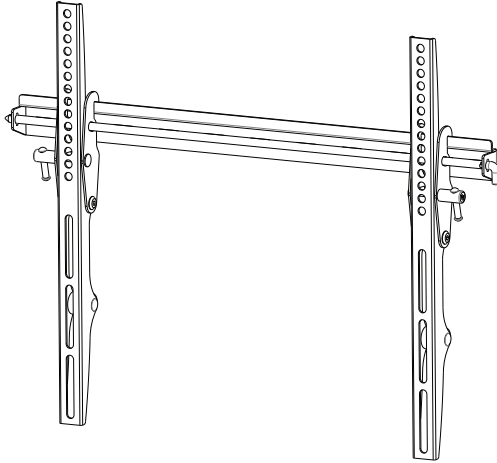

UNPACKING INSTRUCTIONS

- Carefully open the carton, remove contents and lay out on cardboard or other protective surface to avoid damage.
- Check package contents against the Supplied Parts List in the next page to assure that all components were received undamaged. Do not use damaged or defective parts.
- Carefully read all instructions before attempting installation.

IMPORTANT SAFETY INFORMATION

Install and operate this device with care. Please read this instruction before beginning the installation, and carefully follow all instructions contained herein. Use proper safety equipment during installation.

Please call a qualified installation contractor for help if you:

- If you don't understand these directions or have any doubts about the safety of the installation.
- If you are uncertain about the nature of your wall, consult a qualified installation contractor.

Do not use this product for any purpose or in any configuration not explicitly specified in this instruction. We hereby disclaim any and all liability for injury or damage arising from incorrect assembly, incorrect mounting, or incorrect use of this product.



WARNING

CAUTION!

This TV mount must be securely attached to the vertical wall. If the mount is not properly installed it may fall, resulting in possible injury and/or damage.

Tools Required	■ 5/32"(4mm) Drill Bit	■ 3/8"(10mm) Masonry Bit	■ Wrench or Socket Set
	■ Phillips Screwdriver	■ Stud Finder	■ Carpenter's Level

Note: The mounting components and hardware supplied in this package are not designed for installations to walls with steel studs or to cinder block walls. If the hardware you need for your installation is not included, please consult your local hardware store for proper mounting hardware for the application.

Supplied Parts List

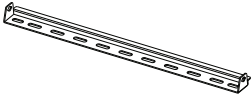

(1) Wall Plate-a

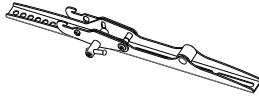

(2) Monitor Bracket-b



(1) Locking Bar-c



(4) M4x12 Bolt-d



(4) M5x12 Bolt-e



(4) M6x12 Bolt-f

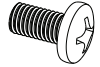

(4) M8x16 Bolt-g



(4) M4 Lock Washer-l



(4) M5 Lock Washer-m



(4) M6 Lock Washer-n



(4) M8 Lock Washer-o

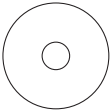

(4) M4/M5 Washer-r



(4) M6/M8 Washer-s

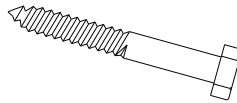

(3) Lag Bolt-t



(3) Lag Bolt Washer-u

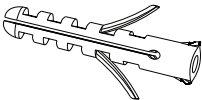

(3) Concrete Anchor-v

Step 1

Mounting the Monitor Brackets to a TV with Flat Back

First of all, make sure the diameter of the Bolt(d,e,f,g) your TV requires. Once you have determined the correct diameter, please see the relative diagram as below. You will thread the Bolt into the TV using the correct Lock Washer(l,m,n,o) and Washer(r,s). Please make sure the Monitor Brackets(b,c) are vertically centered and level with each other.

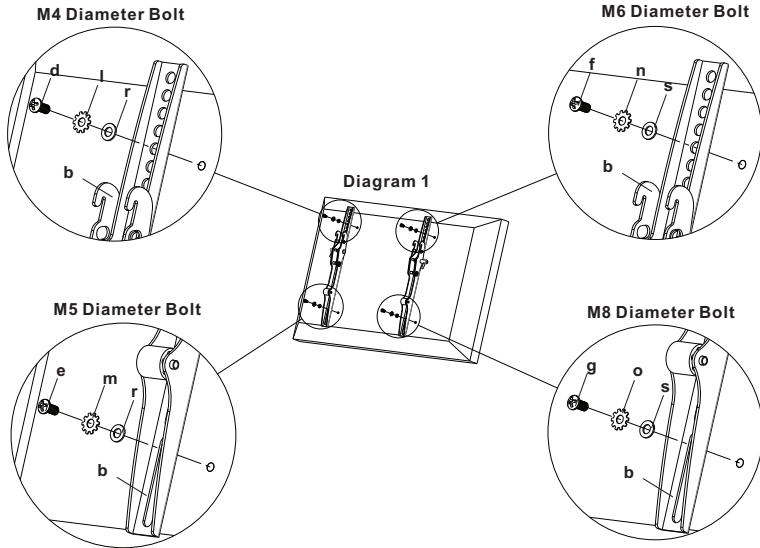

Step 2

Mounting the Wall Plate to the Wall

Brick, Solid Concrete and Concrete Block mounting:

Use the Wall Plate(a) as a template to mark 3 hole locations on the wall. Make sure these holes are level. Pre-Drill these holes with a 3/8"(10mm) masonry bit to at least 2.4"(60mm) in depth. Insert a Concrete Anchor(v) into each of these holes. Make sure the anchor is seated completely flush with the concrete surface even if there is a layer of drywall or other material in front. Attach the Wall Plate to the wall using 3pcs Lag Bolts(t) and 3pcs Lag Bolt Washers(u), shown in Diagram 2A.

Wood Stud mounting:

The Wall Plate(a) **must be mounted to two wood studs at least 16"(406mm) apart**. Use a stud finder to locate two adjacent studs. It is a good idea to verify where the studs are located with an awl or thin nail shown in Diagram 2B. Pre-drill a 2.4"(60mm) deep hole at the desired height in each stud using a 5/32"(4mm) drill bit. Make sure these holes are in the center area of the studs and level with each other. Attach the Wall Plate to the wall using the 2pcs Lag Bolts(t) and 2pcs Lag Bolt Washers(u).

Diagram 2A

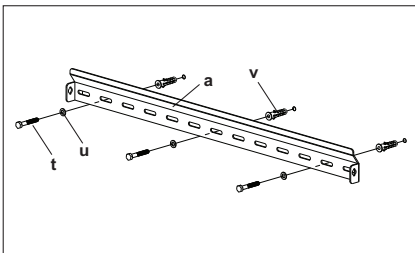
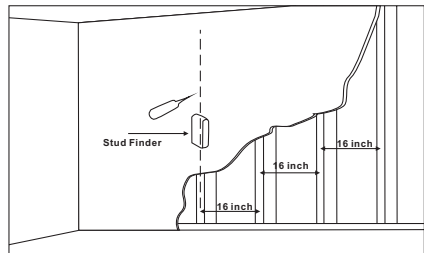

Diagram 2B



Step 3

Attaching Monitor to Wall Plate and Insert Locking Bar

Warning: Some TVs may require two people to lift! We are not responsible for personal injury or product damage.

First hook the Monitor Brackets(b) over the top of the wall Plate(a), then let the bottom of the Monitor Brackets rotate to the wall as shown in the Diagram 3A. Finally insert the locking bar(c) as shown in the Diagram 3B.

Diagram 3A

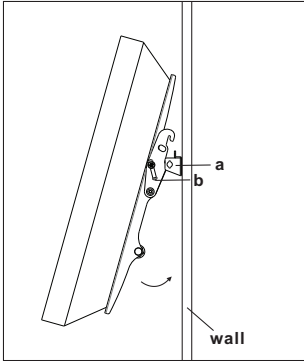
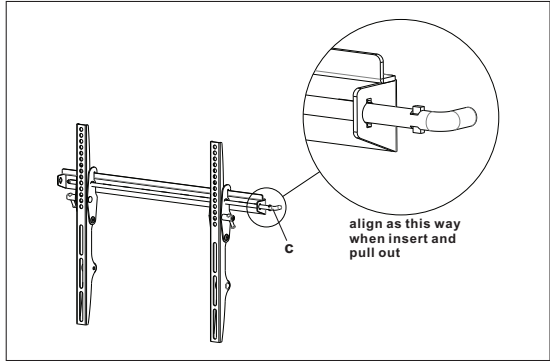

Diagram 3B



Thanks for choosing our products, enjoy the using.

NÁSTĚNNÝ DRŽÁK NA LCD

Pro model:
SHO 2040
SHO 2041

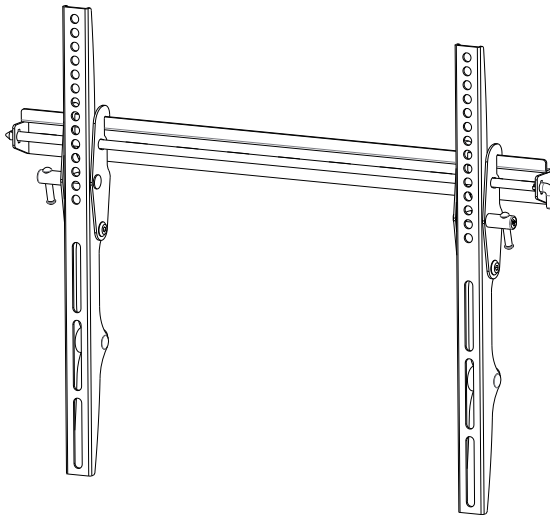

Obecné pokyny pro montáž

Instalační pokyny

POKYNY PRO ROZBALENÍ

- **Opatrně otevřete krabici, vyjměte obsah a položte ho na kartón nebo jiný chráněný povrch, abyste zařízení nepoškodili.**
- Zkontrolujte obsah balení podle seznamu dílů na následující straně a ujistěte se, že jsou všechny díly v pořádku. Poškozené nebo vadné díly nepoužívejte.
- Před instalací zařízení si pečlivě přečtěte všechny pokyny.

DŮLEŽITÉ BEZPEČNOSTNÍ INFORMACE

Toto zařízení instalujte a používejte opatrně. Před instalací si přečtěte tyto pokyny a pečlivě dodržujte všechny následující instrukce. Během instalace používejte bezpečnostní vybavení.

Kontaktujte kvalifikovaného technika, pokud:

- Pokud těmto pokynům nerozumíte, případně máte jakékoli pochybnosti týkající se bezpečnosti instalace.
- Pokud si nejste jistí skladbou vašich stěn, kontaktujte svého stavitele.

Toto zařízení nepoužívejte pro jiný účel nebo jinak sestavené, než je uvedeno v těchto pokynech. Tímto odmítáme jakoukoliv odpovědnost za poranění nebo škody způsobené nesprávnou montáží, instalací nebo použitím tohoto produktu.

Poznámka: Technické údaje a design se mohou v důsledku zlepšování výrobku změnit bez předchozího upozornění.

DŮLEŽITÉ:

- Před montáží a použitím si pozorně přečtete tuto příručku a ponechte si ji pro budoucí použití.
- Při používání elektrického náradí pro utahování šroubů prosím dbejte zvýšené opatrnosti.
- Dbejte prosím, aby při utahování šroubů nedošlo ke stržení závitů. Mohlo by to způsobit poškození video stolku/držáku. Neinstalujte toto zařízení na vlhké, nebo jinak poškozené zdi. Upevňovací materiály, které jsou dodávány v balení, jsou určeny přímo k montáži pro stěny z masivního dřeva, cihel a betonu. Pro montáž na stěny z jiných materiálů se poraďte s odborníkem.
- Nedemontujte ani neopravujte zařízení sami.
- Nikdy neinstalujte, nebo neobsluhujte toto zařízení, které jeví známky poškození. Pokud si nejste jistí, kontaktujte Vašeho dodavatele. Firma Stell není odpovědná za chybnou montáž tohoto zařízení.
- Zařízení musí být umístěno tak, aby byla síťová zástrčka po instalaci přístupná.
- Ostré hrany tohoto zařízení mohou způsobit poranění osob.
- Toto zařízení není určeno k obsluze, nebo montáži malými dětmi nebo nepoučenými osobami, pokud nebudou pod dohledem odpovědných osob k zajištění bezpečnosti při obsluze, nebo montáži zařízení. Děti by měly být pod dohledem, aby bylo zajištěno, že nebudou do zařízení zasahovat. Nedovolte dětem, aby se zavěšovaly na zařízení, nebo s ním jinak manipulovali. V opačném případě může dojít k vážnému úrazu. Nikdy nestrkejte prsty ani jiné předměty do mechanismu zařízení. Mohlo by dojít ke vzniku poranění osob nebo věcných škod.
- Toto zařízení používejte v souladu s návodem k použití a v souladu s určením použití.

POKYNY A INFORMACE O NAKLÁDÁNÍ S POUŽITÝM OBALEM

Použitý obalový materiál odložte na místo určené obcí k ukládání odpadu.

LIKVIDACE POUŽITÝCH ELEKTRICKÝCH A ELEKTRONICKÝCH ZAŘÍZENÍ



Tento symbol na produktech anebo v průvodních dokumentech znamená, že použité elektrické a elektronické výrobky nesmí být přidány do běžného komunálního odpadu. Ke správné likvidaci, obnově a recyklaci předejte tyto výrobky na určená sběrná místa. Alternativně v některých zemích Evropské unie nebo jiných evropských zemích můžete vrátit své výrobky místnímu prodejci při koupi ekvivalentního nového produktu. Správnou likvidací tohoto produktu pomůžete zachovat cenné přírodní zdroje a napomáháte prevenci potenciálních negativních dopadů na životní prostředí a lidské zdraví, což by mohly být důsledky nesprávné likvidace odpadů. Další podrobnosti si vyžádejte od místního úřadu nebo nejbližšího sběrného místa. Při nesprávné likvidaci tohoto druhu odpadu mohou být v souladu s národními předpisy uděleny pokuty.

Pro podnikové subjekty v zemích Evropské unie

Chcete-li likvidovat elektrická a elektronická zařízení, vyžádejte si potřebné informace od svého prodejce nebo dodavatele.

Likvidace v ostatních zemích mimo Evropskou unii

Tento symbol je platný v Evropské unii. Chcete-li tento výrobek zlikvidovat, vyžádejte si potřebné informace o správném způsobu likvidace od místních úřadů nebo od svého prodejce.



Tento výrobek splňuje veškeré základní požadavky směrnice EU, které se na něj vztahují.

Změny v textu, designu a technických specifikacích se mohou měnit bez předchozího upozornění a vyhrazuje si právo na jejich změnu.

Seznam dodaných částí

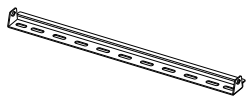

(1) Nástěnná deska-a

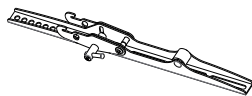

(2) Konzola na monitor-b

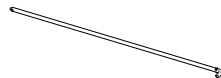

(1) Bezpečnostní tyč-c



(4) Šroub M4x12-d



(4) Šroub M5x12-e



(4) Šroub M6x12-f



(4) Šroub M8x16-g



(4) Pojistná podložka
M4-l



(4) Pojistná podložka
M5-m



(4) M6 Pojistná
podložka -n



(4) M8 Pojistná
podložka -o

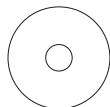

(4) M4/M5 Podložka-r



(4) M6/M8 Podložka-s

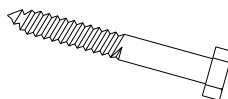

(3) Samořezný šroub-t



(3) Podložka pro
samořezný šroub-u

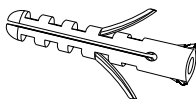

(3) Hmoždinka do
betonu-v



VAROVÁNÍ

UPOZORNĚNÍ!

Tento držák na TV musí být bezpečně připevněn k vertikální stěně. Pokud by nebyl pevně instalovaný, mohl by spadnout a následně způsobit poranění nebo škody.

Požadované
nářadí

- 4 mm spirálový vrták
- Šroubovák

- 10 mm vrták do zdiva
- Vodováha

- Čidlo
- Klíč nebo sada bitů

Poznámka: Montážní součásti a vybavení dodané jako příslušenství nejsou určeny pro instalaci na stěny s ocelovými hřebíky nebo ze škvárbetonu. Pokud součástí příslušenství není vybavení, které potřebujete k instalaci, navštivte vaše místní železářství a konzultujte případné potřebné vybavení s prodávacem.

Krok 1

Montáž konzol na televizor s plochou zadní částí

Nejdřív určete šrouby (d, e, f, g), které potřebujete k montáži na televizor: rukou je zkuste zašroubovat do otvorů v zadní části televizoru. Pokud ucítíte odpor, okamžitě přestaňte šroubovat! Jakmile naleznete šroub se správným závitem, postupujte podle níže uvedeného odpovídajícího obrázku. Na šroub nasadte odpovídající pojistnou podložku (l, m, n, o), podložku (r, s), potom šroub našroubujte do konzoly na monitor a nakonec do televizoru. Zkontrolujte, že jsou konzoly (b, c) svisle zarovnané a v rovnoběžné poloze jedna s druhou.

Šroub se závitem M4

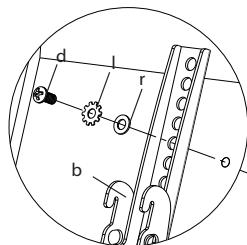

Šroub se závitem M6

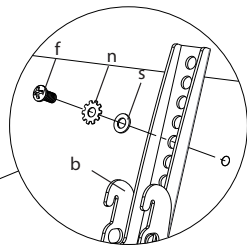

Obr. 1

Šroub se závitem M5

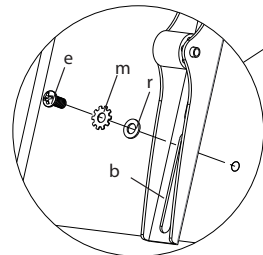

Šroub se závitem M8

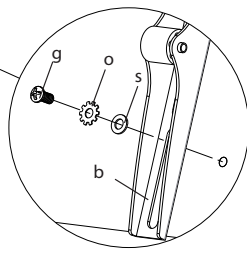

Krok 2

Montáž nástěnné desky

Montáž na zděnou, betonovou nebo panelovou stěnu:

K označení umístění 3 otvorů na stěně použijte nástěnnou desku (a). Zkontrolujte, že jsou otvory vyrovnané. Vyrvejte otvory min. 60 mm hluboké 10mm vrtákem. Do každého z otvorů vložte hmoždinku (v). Zkontrolujte, že je hmoždinka zcela zasunutá a zarovnaná s okrajem stěny (i v případě další vrstvy suchého zdiva nebo jiného materiálu na povrchu). Připevněte nástěnnou desku ke stěně pomocí 3 samořezných šroubů (t), 3 podložek (u), jak je znázorněno na obr. 2A.

Montáž na stěnu s dřevěným rámem

Nástěnnou desku (a) **musíte připevnit do dvou dřevěných sloupků ve vzdálenosti min. 406 mm od sebe.**

K určení polohy dvou sousedních sloupků použijte vysoce kvalitní čidlo. Je dobré si označit polohu sloupků jehlou nebo hřebíkem. Na každém sloupku si vyrvejte 60 mm hluboké otvory v požadované výšce 4mm vrtákem. Zkontrolujte, že otvory jsou ve středu sloupku a vyrovnané. K označení umístění druhého otvoru na každém sloupku použijte nástěnnou desku. Připevněte nástěnnou desku ke stěně pomocí 2 samořezných šroubů (t) a 2 podložek (u).

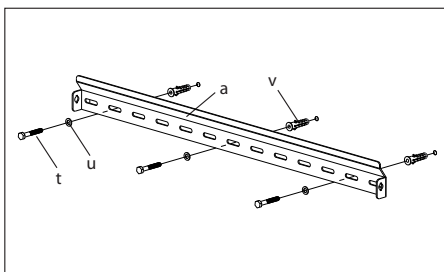

Obr. 2B

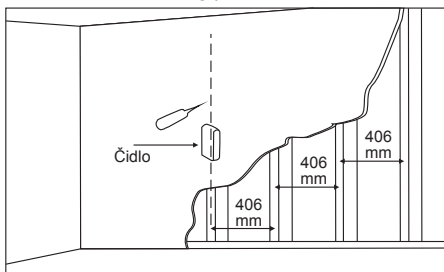

Krok 3

Přípevnění monitoru na nástěnnou desku

Varování: Některé televizory je nutné zdvihat nejméně ve dvou lidech! Neodpovídáme za poranění nebo případné poškození zařízení.

Nejdřív zahákněte konzoly na monitor (b) za vršek nástěnné desky (a), potom přiklopte spodek konzol ke spodní části nástěnné desky, viz obr. 3A. Nyní zasuňte pojistnou tyč pro zajištění televizoru, viz obr. 3B.

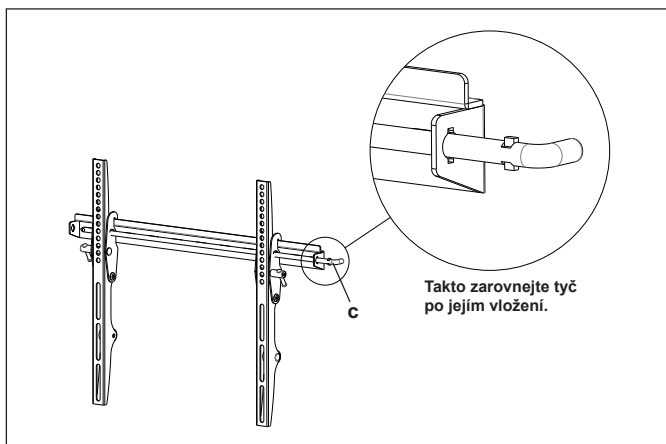
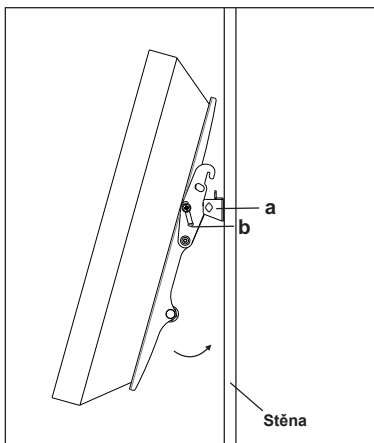

Děkujeme, že jste si vybrali naše produkty. Ať vám dobře slouží!

NÁSTENNÝ DRŽIAK NA LCD

Pre model:
SHO 2040
SHO 2041

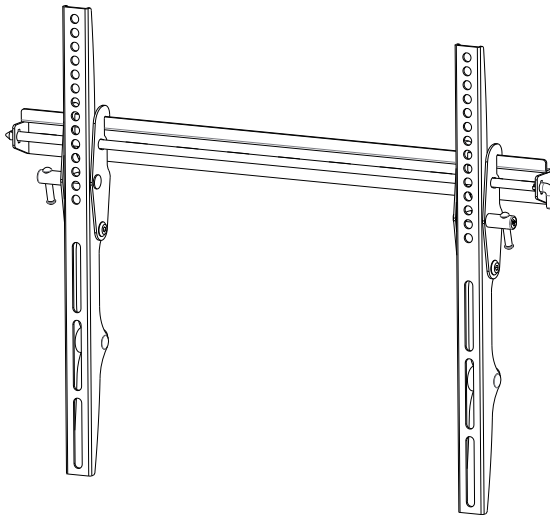

Všeobecné pokyny na montáž

Inštalačné pokyny

POKYNY NA ROZBALENIE

- **Opatrne otvorte škatuľu, vyberte obsah a položte ho na kartón alebo iný chránený povrch, aby ste zariadenie nepoškodili.**
- Skontrolujte obsah balenia podľa zoznamu dielov na nasledujúcej strane a uistite sa, že sú všetky diely v poriadku. Poškodené alebo chybné diely nepoužívajte.
- Pred inštaláciou zariadenia si pozorne prečítajte všetky pokyny.

DÔLEŽITÉ BEZPEČNOSTNÉ INFORMÁCIE

Toto zariadenie inštalujte a používajte opatrne. Pred inštaláciou si prečítajte tieto pokyny a starostlivo dodržujte všetky nasledujúce inštrukcie. Počas inštalácie používajte bezpečnostné vybavenie.

Kontaktujte kvalifikovaného technika, ak:

- Ak týmto pokynom nerozumiete, prípadne máte akékoľvek pochybnosti týkajúce sa bezpečnosti inštalácie.
- Ak si nie ste istí skladbou vašich stien, kontaktujte svojho staviteľa.

Toto zariadenie nepoužívajte na iný účel alebo inak zostavené, než je uvedené v týchto pokynoch. Týmto odmietame akúkoľvek zodpovednosť za poranenia alebo škody spôsobené nesprávnou montážou, inštaláciou alebo použitím tohto produktu.

Poznámka: Technické údaje a dizajn sa môžu v dôsledku zlepšovania výrobku zmeniť bez predchádzajúceho upozornenia.

DÔLEŽITÉ:

- Pred montážou a použitím si pozorne prečítajte túto príručku a ponechajte si ju na budúce použitie.
- Pri používaní elektrického náradia na uťahovanie skrutiek, prosím, dbajte na zvýšenú opatnosť.
- Dbajte, prosím, na to, aby pri uťahovaní skrutiek nedošlo k strhnutiu závitů. Mohlo by to spôsobiť poškodenie video stolíka/držiaka. Neinštalujte toto zariadenie na vlhké alebo inak poškodené steny. Upevňovacie materiály, ktoré sa dodávajú v balení, sú určené priamo na montáž na steny z masívneho dreva, tehál a betónu. Pre montáž na steny z iných materiálov sa poraďte s odborníkom.
- Nedemontujte ani neopravujte zariadenie sami.
- Nikdy neinštalujte alebo neobsluhujte toto zariadenie, ktoré javí známky poškodenia. Ak si nie ste istí, kontaktujte vášho dodávateľa. Firma Stell nie je zodpovedná za chybnú montáž tohto zariadenia.
- Zariadenie musí byť umiestnené tak, aby bola sieťová zástrčka po inštalácii prístupná.
- Ostré hrany tohto zariadenia môžu spôsobiť poranenie osôb.
- Toto zariadenie nie je určené na obsluhu alebo montáž malými deťmi alebo nepoučenými osobami, ak nebudú pod dohľadom zodpovedných osôb na zaistenie bezpečnosti pri obsluhu alebo montáži zariadenia. Deti by mali byť pod dohľadom, aby bolo zaistené, že nebudú do zariadenia zasahovať. Nedovoľte deťom, aby sa zavesovali na zariadenie alebo s ním inak manipulovali. V opačnom prípade môže dôjsť k vážnemu úrazu. Nikdy nestrkajte prsty ani iné predmety do mechanizmu zariadenia. Mohlo by dôjsť k vzniku poranenia osôb alebo vecných škôd.
- Toto zariadenie používajte v súlade s návodom na použitie a v súlade s určením použitia.

POKYNY A INFORMÁCIE O ZAOBCHÁDZANÍ S POUŽITÝM OBALOM

Použitý obalový materiál odložte na miesto určené obcou na ukladanie odpadu.

LIKVIDÁCIA POUŽITÝCH ELEKTRICKÝCH A ELEKTRONICKÝCH ZARIADENÍ



Tento symbol na produktoch alebo v sprievodných dokumentoch znamená, že použité elektrické a elektronické výrobky nesmú byť pridané do bežného komunálneho odpadu. Na správnu likvidáciu, obnovu a recykláciu odovzdajte tieto výrobky na určené zberné miesta. Alternatívne v niektorých krajinách Európskej únie alebo iných európskych krajinách môžete vrátiť svoje výrobky miestnemu predajcovi pri kúpe ekvivalentného nového produktu. Správnu likvidáciou tohto produktu pomôžete zachovať cenné prírodné zdroje a napomáhate prevencii potenciálnych negatívnych dopadov na životné prostredie a ľudské zdravie, čo by mohli byť dôsledky nesprávnej likvidácie odpadov. Ďalšie podrobnosti si vyžiadajte od miestneho úradu alebo najbližšieho zberného miesta. Pri nesprávnej likvidácii tohto druhu odpadu môžu byť v súlade s národnými predpismi udelené pokuty.

Pre podnikové subjekty v krajinách Európskej únie

Ak chcete likvidovať elektrické a elektronické zariadenia, vyžiadajte si potrebné informácie od svojho predajcu alebo dodávateľa.

Likvidácia v ostatných krajinách mimo Európskej únie

Tento symbol je platný v Európskej únii. Ak chcete tento výrobok zlikvidovať, vyžiadajte si potrebné informácie o správnom spôsobe likvidácie od miestnych úradov alebo od svojho predajcu.



Tento výrobok spĺňa všetky základné požiadavky smerníc EÚ, ktoré sa naň vzťahujú.

Zmeny v texte, dizajne a technických špecifikáciách sa môžu meniť bez predchádzajúceho upozornenia a vyhradzujeme si právo na ich zmenu.

Zoznam dodaných častí

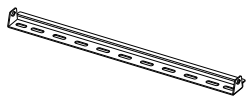

(1) Nástenná doska – a

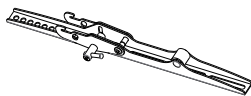

(2) Konzola na monitor – b

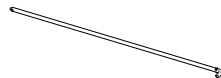

(1) Bezpečnostná tyč – c



(4) Skrutka M4×12 – d



(4) Skrutka M5×12 – e



(4) Skrutka M6×12 – f



(4) Skrutka M8×16 – g



(4) Poistná podložka
M4 – l



(4) Poistná podložka
M5 – m



(4) M6 Poistná
podložka – n



(4) M8 Poistná
podložka – o

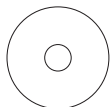

(4) M4/M5 Podložka – r



(4) M6/M8 Podložka – s

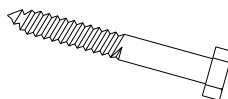

(3) Samorezná skrutka – t



(3) Podložka pre
samoreznú skrutku – u

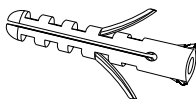

(3) Príchytka do
betónu – v



VAROVANIE

UPOZORNENIE!

Tento držiak na TV musí byť bezpečne pripevnený k vertikálnej stene. Ak by nebol pevne inštalovaný, mohol by spadnúť a následne spôsobiť poranenie alebo škody.

Požadované náradie	■ 4 mm špirálový vrták ■ Skrutkovač	■ 10 mm vrták do muriva ■ Vodováha	■ Snímač ■ Kľúč alebo súprava bitov
--------------------	----------------------------------------	---------------------------------------	----------------------------------------

Poznámka: Montážne súčasti a vybavenie dodané ako príslušenstvo nie sú určené na inštaláciu na steny s oceľovými klincami alebo zo škarobetónu. Ak súčasťou príslušenstva nie je vybavenie, ktoré potrebujete na inštaláciu, navštívte vaše miestne železiarstvo a konzultujte prípadné potrebné vybavenie s predávateľom.

Krok 1

Montáž konzol na televízor s plochou zadnou časťou

Najskôr určte skrutky (d, e, f, g), ktoré potrebujete na montáž na televízor: rukou ich skúste zaskrutkovať do otvorov v zadnej časti televízora. Ak ucítite odpor, okamžite prestaňte skrutkovať! Hneď ako nájdete skrutku so správnym závitom, postupujte podľa nižšie uvedeného zodpovedajúceho obrázka. Na skrutku nasadíte zodpovedajúcu poistnú podložku (l, m, n, o), podložku (r, s), potom skrutku naskrutkujete do konzoly na monitor a nakoniec do televízora. Skontrolujte, či sú konzoly (b, c) zvisle zarovnané a v rovnobežnej polohe jedna s druhou.

Skrutka so závitom M4

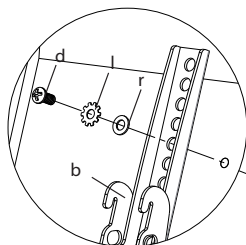

Skrutka so závitom M6

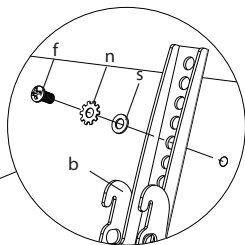

Skrutka so závitom M5

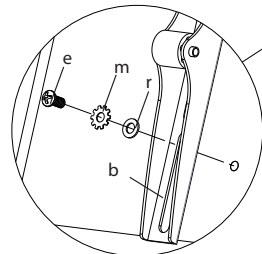

Skrutka so závitom M8

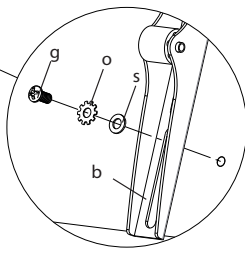

Obr. 1

Krok 2

Montáž nástennej dosky

Montáž na murovanú, betónovú alebo panelovú stenu:

Na označenie umiestnenia 3 otvorov na stene použite nástennú dosku (a). Skontrolujte, či sú otvory vyrovnané. Vyvrtajte otvory min. 60 mm hlboké 10 mm vrtákom. Do každého z otvorov vložte príchytku (v). Skontrolujte, či je príchytku celkom zasunutá a zarovnaná s okrajom steny (aj v prípade ďalšej vrstvy suchého muriva alebo iného materiálu na povrchu). Pripevnite nástennú dosku k stene pomocou 3 samorezných skrutiek (t), 3 podložiek (u), ako je znázornené na obr. 2A.

Montáž na stenu s dreveným rámom

Nástennú dosku (a) **musíte pripevniť do dvoch drevených stĺpikov vo vzdialenosti min. 406 mm od seba**. Na určenie polohy dvoch susedných stĺpikov použite vysokokvalitný snímač. Je dobré si označiť polohu stĺpikov ihlou alebo klincom. Na každom stĺpiku si vyvrtajte 60 mm hlboké otvory v požadovanej výške 4 mm vrtákom. Skontrolujte, či otvory sú v strede stĺpika a vyrovnané. Na označenie umiestnenia druhého otvoru na každom stĺpiku použite nástennú dosku. Pripevnite nástennú dosku k stene pomocou 2 samorezných skrutiek (t) a 2 podložiek (u).

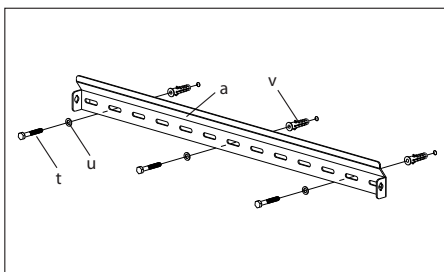

Obr. 2B

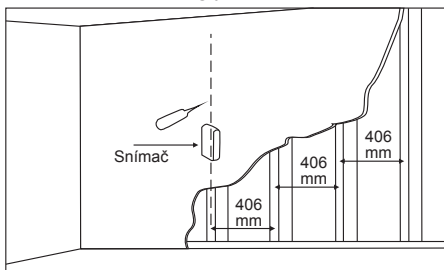

Krok 3

Pripevnenie monitora na nástennú dosku

Varovanie: Niektoré televízory je nutné zdvíhať najmenej v dvojici! Nezodpovedáme za poranenia alebo prípadné poškodenia zariadenia.

Najskôr zaveste konzoly na monitor (b) za vršok nástennej dosky (a), potom priklopte spodok konzol k spodnej časti nástennej dosky, pozrite obr. 3A. Teraz zasuňte poistnú tyč na zaistenie televízora, pozrite obr. 3B.

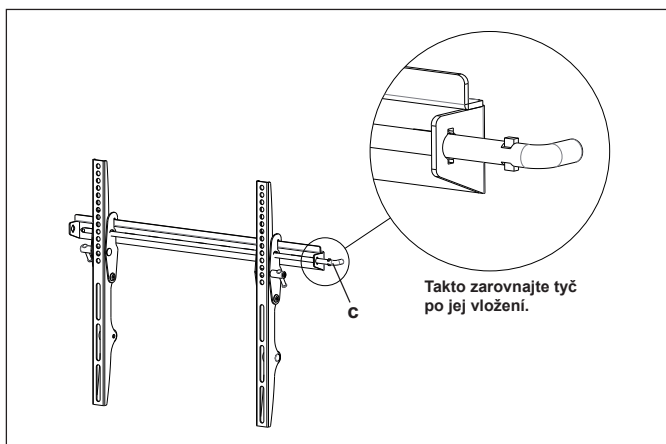
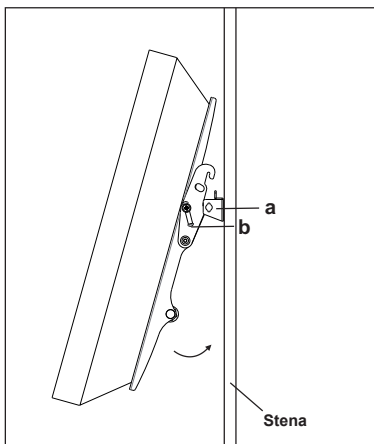

Ďakujeme, že ste si vybrali naše produkty. Nech vám dobre slúžia!

FALI LCD TARTÓ

Modell:
SHO 2040
SHO 2041

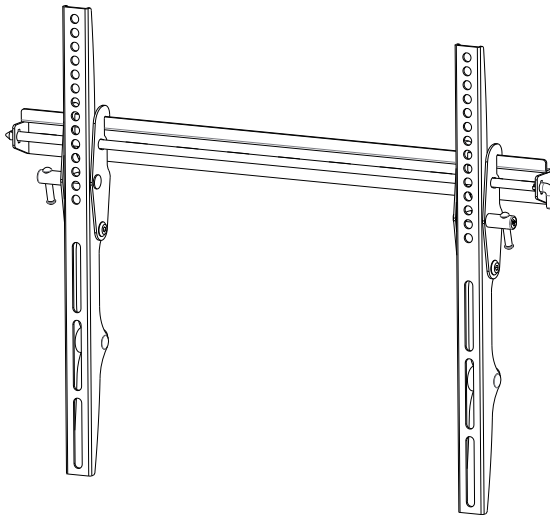

Általános szerelési utasítások

Telepítési utasítások

Kicsomagolási utasítások

- **Óvatosan nyissa ki a dobozt és vegye ki a tartalmát tegye kartonlapra vagy más védett felületre, hogy ne károsítsa a berendezést.**
- Ellenőrizze a csomagolás tartalmát az alkatrészek listája alapján s következő oldalon és győződjön meg, hogy minden alkatrész ép. Sérült vagy hibás alkatrészeket ne használjon.
- A berendezés telepítése előtt figyelmesen olvassa el az összes utasítást.

FONTOS BIZTONSÁGI TUDNIVALÓK

A berendezést óvatosan telepítse és használja. A telepítés előtt olvassa el és gondosan tartsa be az összes utasítást. A telepítés közben biztonsági felszerelést használjon.

Lépjen kapcsolatba szakképesített szerelővel, ha:

- Ha nem érti ezeket az utasításokat, kétsége van a berendezés telepítésének biztonságát illetően.
- Ha nem biztos a falak szerkezeti felépítésében, lépjen kapcsolatba az építővel vagy más szakemberrel.

Ezt a berendezést ne használja más célra, mint amire tervezték vagy máshogy összeszerelve, mint az utasításokban van leírva. Nem vállalunk felelősséget a helytelen szerelés, telepítés vagy használat miatt keletkező sérülésekért vagy károkért.

Megjegyzés: A műszaki adatok és a kivitel a termék fejlesztése következtében előzetes figyelmeztetés nélkül változhatnak.

FONTOS:

- A szerelés és használat előtt gondosan olvassa el ezt az útmutatót és őrizze meg a későbbiekre.
- Elektromos csavarbehúzó használata esetén fokozott óvatossággal járjon el.
- Ügyeljen arra, hogy a csavarok behúzásánál ne tegye tönkre a menetet. Ez a video asztal / tartó sérülését okozhatná. Ezt a berendezést ne telepítse nedves vagy más sérült falra. A rögzítő anyagok, amelyek a csomagolásban találhatóak a tömör fa, téglá és beton falra szereléshez szolgálnak. Más anyagokból készült falak esetében kérje szakember tanácsát.
- Ne szerelje szét és ne javítsa maga a berendezést.
- Soha se telepítse, ne használja a berendezést, amely sérülés jeleit mutatja. Ha nem biztos valamiben, lépjen kapcsolatba a beszállítójával. A Stell nem felelős ezen berendezés hibás szereléséért.
- A berendezést úgy kell elhelyezni, hogy a hálózati aljzat elérhető legyen.
- A berendezés éles szélei személyi sérülést okozhatnak.
- Ezt a berendezést nem úgy tervezték, hogy kis gyerekek vagy ki nem oktatott személyek végezzék a kezelését vagy szerelését, ha nincsenek a szerelés vagy kezelés biztonságáért felelős személy felügyelete alatt. A gyerekeknek felügyelet alatt kell lenniük, hogy biztosítsa, nem fognak a berendezéssel játszani. Ne engedje a gyerekeknek, hogy a berendezésre felakaszkodjanak vagy máshogy manipuláljanak vele. Ellenkező esetben komoly sérülés következhet be. Soha se szúrja az ujjait vagy más tárgyakat a berendezésbe. Személyi sérülés vagy anyagi kár történhetne.
- A berendezést a használati útmutatóval és a használat céljával összhangban használja.

UTASÍTÁSOK ÉS TÁJÉKOZTATÓ A HASZNÁLT CSOMAGOLÓANYAGOKRA VONATKOZÓAN

A használt csomagolóanyagokat az önkormányzat által kijelölt hulladékgyűjtő helyre helyezze el.

HASZNÁLT ELEKTROMOS ÉS ELEKTRONIKUS BERENDEZÉSEK MEGSEMISÍTÉSE



Ez a jelzés a terméken vagy a kísérő dokumentációban azt jelzi, hogy az elektromos vagy elektronikus termék nem dobható háztartási hulladék közé. A helyes megsemmisítéshez és újrafelhasználáshoz a terméket adja le a kijelölt gyűjtőhelyeken. Az EU országokban vagy más európai országokban a termékek az eladóhelyen azonos új termék vásárlásánál visszaválthatóak lehetnek. A termék helyes megsemmisítésével segít megelőzni az élőkönyvetekre és emberi egészségre kockázatos lehetséges veszélyek kialakulását amelyek a hulladék helytelen kezelésével adódhatnak. A további részletekről a helyi önkormányzati hivatal vagy a legközelebbi hulladékgyűjtő hely ad tájékoztatást. Ezen hulladék helytelen megsemmisítése a helyi előírásokkal összhangban bírsággal sújtható.

Vállalkozások számára a Európai Unióban

Ha meg akarja semmisíteni az elektromos és elektronikus berendezéseket, kérje ki a szükséges információkat az eladójától vagy a beszállítótól.

Megsemmisítés Európai Unió kívüli országban

Ez a jelzés az Európai Unióban érvényes. Ha meg akarja semmisíteni a terméket, kérje a szükséges információkat a helyes megsemmisítésről a helyi hivataloktól vagy az eladójától.



Ez a termék teljesíti az összes rá vonatkozó EU irányelv követelményét.

Változtatások a szövegben, kivitelben és műszaki jellemzőkben előzetes figyelmeztetés nélkül történhetnek, minden módosításra vonatkozó jog fenntartva.

A tartozék részek listája

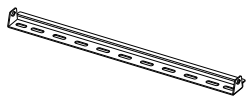

(1) Fali lap-a

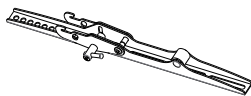

(2) Konzol a monitorhoz-b

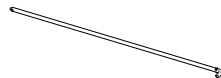

(1) Biztosító rúd-c



(4) Csavar M4x12-d



(4) Csavar M5x12-e



(4) Csavar M6x12-f



(4) Csavar M8x16-g



(4) Biztosító alátét M4-l



(4) Biztosító alátét M5-m



(4) M6 Biztosító alátét -n



(4) M8 Biztosító alátét -o

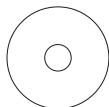

(4) M4/M5 Alátét-r



(4) M6/M8 Alátét-s

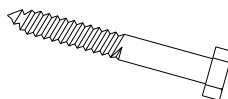

(3) Önvágó csavar-t



(3) Alátét az önvágó csavarhoz-u

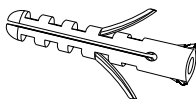

(3) Tipli betonba-v



VIGYÁZAT

FIGYELMEZTETÉS!

Ennek a TV-tartónak biztonságosan rögzítve kell lennie a falhoz. Ha nem volt szilárdan felszerelve, leeshetne és azzal sérülést vagy kárt okozhatna.

A szükséges
szerszámok

- 4 mm spirálfúró
- Csavarhúzó

- 10 mm fali fúró
- Vízmérték

- Érzékelő
- Kulcs vagy bitkészlet

Megjegyzés: A kapott tartozék szerelőelemek és a kiegészítő részek nem megfelelőek acélhuzalos falba vagy salakbetonba. Ha a tartozékok között nincsenek a felszereléshez szükséges elemek, a helyi vasüzletben nézze meg és beszélje meg az esetleges szükséges részelemeket az eladóval.

1. lépés

Konzol szerelése laposhátú televízióhoz

Előbb válassza ki a megfelelő csavarokat (d, e, f, g), amelyekre a televízió szereléséhez lesz szüksége: kézzel próbálja meg a csavarokat becsavarozni a televízió hátoldalán levő nyílásokba. Amint ellenállást érez, hagyja abba a csavarozást! Ha megtalálta a megfelelő menetű csavart, az alábbi vonatkozó képe szerint járjon el. A csavarra tegye a megfelelő biztosító alátétet (l, m, n, o), alátétet (r, s), majd a csavart csavarozza be a monitor konzolba, végül a televízióba. Ellenőrizze, hogy a konzolok (b, c) függőlegesen egyvonalban vannak és párhuzamosan.

Csavar M4 menettel

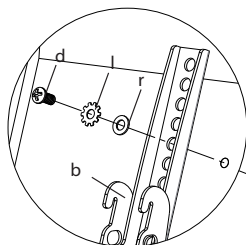

Csavar M6 menettel

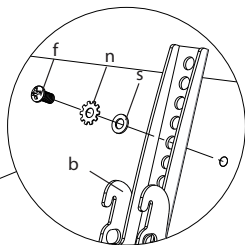

Csavar M5 menettel

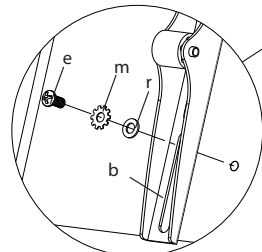

Csavar M8 menettel

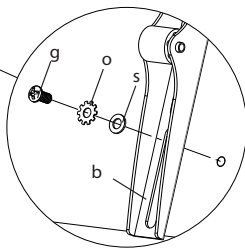

kép 1

2. lépés

A fali lap felszerelése

Falazott, beton vagy panel falra szerelés:

A 3 furat megjelölésére a falon használja a fali lapot (a). Ellenőrizze, hogy a nyílások egyvonalban vannak. Fúrja ki a furatokat min. 60 mm mélyen 10mm fúróval. Mindegyik furatba tegyen tiplit (v). Ellenőrizze, hogy a tiplik rendesen be van tolva és ki van egyenlítve a fal szélével (még további réteg száraz falazat vagy más anyag esetén is a felületen). A fali lapot rögzítse a falhoz 3 önvágó csavarral (t), 3 alátéttel, ahogy a 2A képen látható.

Fakeretes falra szerelés

A fali lapot (a) a két faoszlopba egymástól min. 406 mm távolságra kell rögzíteni. Két szomszédos oszlop helyzetének megállapításához használjon jóminőségű érzékelőt. Előnyös megjelölni az oszlopok helyzetét tüvel. Mindegyik oszlopba fúrjon 60 mm mély furatot a kívánt magasságban 4mm-es fúróval. Ellenőrizze, hogy a furatok pontosan középen vannak és ki vannak egyenlítve. A második furat megjelölésére mindegyik oszlopon használja a fali lapot. Rögzítse a fali lapot a falhoz 2 önvágó csavarral (t) és 2 alátéttel (u).

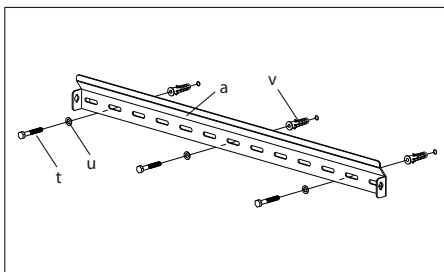

kép 2B

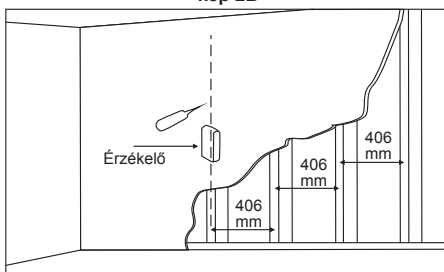

3. lépés

A monitor a fali lapra rögzítése

Figyelmeztetés: Némelyik televíziót két embernek kell emelnie! Nem vállalunk felelősséget sérülésért vagy a berendezés károsodásáért.

Előbb akassza be a monitor konzolt (b) a fali lap tetején (a), majd a konzol alját hajtsa a fali lap aljához, lsd. 3A kép. Most tolja be a biztosító rudat a televízió biztosításához, lsd. 3B kép.

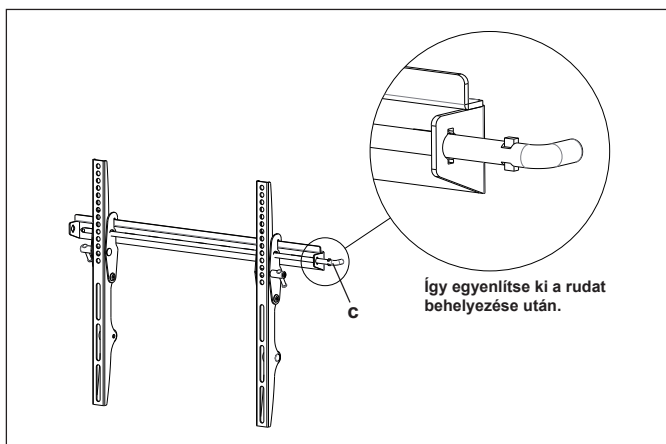
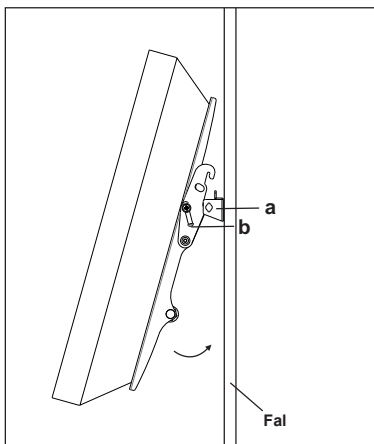

Köszönjük, hogy a mi termékünket választotta. Szolgáljon jól Önnek!

UCHWYT ŚCIENNY LCD

Dla modelu:
SHO 2040
SHO 2041

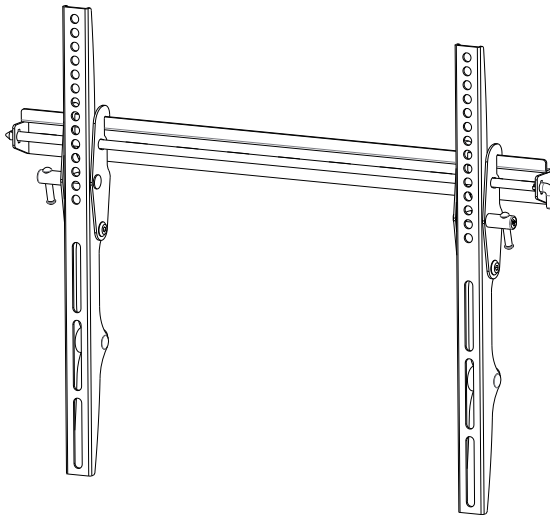

Ogólne wskazówki dotyczące montażu

Wskazówki dotyczące instalacji

WSKAZÓWKI DOTYCZĄCE ROZPAKOWANIA

- **Ostrożnie otwórz pudełko, wyjmij jego zawartość i połóż go na kartonie lub innej powierzchni ochronnej, aby nie uszkodzić urządzenia.**
- Sprawdź zawartość opakowania zgodnie z listą części znajdującą się na następnej stronie i upewnij się, że wszystkie części są sprawne. Nie używaj uszkodzonych lub wadliwych części.
- Przed instalacją urządzenia dokładnie przeczytaj wszystkie wskazówki.

WAŻNE INFORMACJE O BEZPIECZEŃSTWIE

Zachowaj ostrożność podczas instalacji i użytkowania tego urządzenia. Przed instalacją przeczytaj niniejsze wskazówki i dokładnie przestrzegaj wszystkich poniższych instrukcji. Podczas instalacji skorzystaj z wyposażenia zabezpieczającego.

Skontaktuj się z wykwalifikowanym technikiem, jeśli:

- Nie rozumiesz niniejszych wskazówek lub masz jakiegokolwiek wątpliwości dotyczące bezpieczeństwa instalacji.
- Nie jesteś pewien, jaki jest skład ścian, skontaktuj się z firmą budowlaną.

Nie używaj tego urządzenia do innych celów lub zmontowanego w inny sposób niż zostało to podane w niniejszych wskazówkach. Niniejszym odmawiamy wzięcia odpowiedzialności za urazy lub szkody spowodowane niewłaściwym montażem, instalacją lub użyciem tego produktu.

Uwaga: Dane techniczne i design w rezultacie ulepszeń mogą ulec zmianie bez wcześniejszego uprzedzenia.

WAŻNE:

- Przed montażem i użyciem dokładnie przeczytaj niniejszą instrukcję i zachowaj ją do użytku w przyszłości.
- Przy użyciu narzędzi elektrycznych służących do dokręcania śrub zachowaj szczególną ostrożność.
- Zadbaj o to, aby podczas dokręcania śrub nie doszło do urwania gwintu. Mogłoby to spowodować uszkodzenie stolika wideo/uchwyty. Nie instaluj tego urządzenia na wilgotnej lub w inny sposób uszkodzonej ścianie. Materiały mocujące dostarczone w opakowaniu są przeznaczone bezpośrednio do montażu na ścianach z masywnego drewna, cegieł i betonu. W przypadku montażu na ścianach z innych materiałów zasięgnij rady specjalisty.
- Nie demontuj ani nie naprawiaj odkurzacza samodzielnie.
- Nigdy nie instaluj ani nie obsługuj tego urządzenia, jeśli nosi ono znamiona uszkodzenia. Jeśli masz wątpliwości, skontaktuj się ze swoim dostawcą. Firma Stell nie ponosi odpowiedzialności za nieprawidłowy montaż tego urządzenia.
- Urządzenie musi być umieszczone tak, aby wtyczka sieciowa była po instalacji dostępna.
- Ostre krawędzie tego urządzenia mogą spowodować zranienia osób.
- To urządzenie nie jest przeznaczone do obsługi lub montażu przez małe dzieci lub nie pouczone osoby, o ile nie będą się one znajdować pod nadzorem osób odpowiedzialnych za zapewnienie bezpiecznej obsługi lub montażu urządzenia. Dzieci powinny być pod nadzorem zapewniającym, aby nie ingerowały w urządzenie. Nie pozwól dzieciom, aby zawieszały się na urządzeniu lub manipulowały nim w inny sposób. W przeciwnym razie może dojść do poważnych obrażeń. Nigdy nie wkładaj palców ani innych przedmiotów do mechanizmu urządzenia. Mogłoby dojść do zranienia osób lub szkód materialnych.
- Używaj tego urządzenia zgodnie z instrukcją obsługi i jego przeznaczeniem.

WSKAZÓWKI I INFORMACJE DOTYCZĄCE GOSPODARKI ZUŻYTYM OPAKOWANIEM

Zużyty materiał z opakowania należy przekazać na gminne wysypisko odpadów.

LIKWIDACJA ZUŻYTYCH URZĄDZEŃ ELEKTRYCZNYCH I ELEKTRONICZNYCH



Ten symbol, umieszczony na produktach lub w ich dokumentacji, oznacza, że zużytych wyrobów elektrycznych i elektronicznych nie wolno likwidować wraz ze zwykłym odpadem komunalnym.

W celu zapewnienia należytej likwidacji, utylizacji i recyklingu tych wyrobów należy przekazać je do wyznaczonych składnic odpadów. W niektórych krajach państwach Unii Europejskiej lub innych krajach europejskich można zwrócić produkt lokalnemu sprzedawcy przy zakupie ekwiwalentnego nowego produktu. Likwidując właściwie takie produkty pomożesz zachować cenne źródła surowców naturalnych i weźmiesz udział w przeciwdziałaniu ich negatywnemu wpływowi na środowisko naturalne i zdrowie ludzkie, które mogłoby zostać zagrożone w przypadku nieodpowiedniej likwidacji tych odpadów. Szczegółowych informacji udzieli najbliższy urząd miasta lub najbliższe zakłady utylizacji. Przy niewłaściwej likwidacji tego rodzaju odpadu może być zgodnie z lokalnymi przepisami nałożona kara administracyjna na sprawcę takiego wykroczenia.

Dotyczy przedsiębiorców z krajów Unii Europejskiej

Jeśli chcą Państwo likwidować urządzenia elektryczne i elektroniczne, prosimy o uzyskanie potrzebnych informacji od sprzedawcy lub dostawcy wyrobu.

Likwidacja wyrobów w krajach spoza Unii Europejskiej

Ten symbol obowiązuje w Unii Europejskiej. Jeśli chcą Państwo zlikwidować ten wyrób, prosimy o uzyskanie potrzebnych informacji dotyczących prawidłowego sposobu likwidacji od lokalnych urzędów lub od sprzedawcy.



Ten produkt spełnia wszystkie podstawowe wymagania dyrektyw UE, które go dotyczą.

Zastrzegamy sobie możliwość dokonywania zmian tekstu, designu i danych technicznych wyrobu bez uprzedzenia.

Lista dostarczonych części

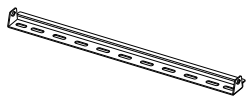

(1) Płyta ścienna-a

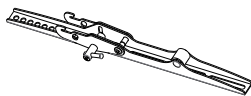

(2) Konsola na monitor-b

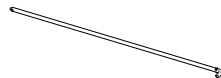

(1) Pręt zabezpieczający-c



(4) Śruba M4x12-d



(4) Śruba M5x12-e



(4) Śruba M6x12-f



(4) Śruba M8x16-g



(4) Podkładka zabezpieczająca M4-l



(4) Podkładka zabezpieczająca M5-m



(4) M6 Podkładka zabezpieczająca -n



(4) M8 Podkładka zabezpieczająca -o

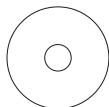

(4) M4/M5 Podkładka-r



(4) M6/M8 Podkładka-s

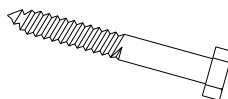

(3) Śruba samogwintująca-t



(3) Podkładka śruby samogwintującej-u

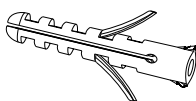

(3) Kołek rozporowy do betonu-v



OSTRZEŻENIE

UWAGA!

Ten uchwyt na TV musi zostać bezpiecznie przymocowany do pionowej ściany. Gdyby nie został mocno przymocowany, mógłby spaść i spowodować zranienia lub szkody.

Wymagane narzędzia:	■ 4 mm wiertło spiralne	■ 10 mm wiertło do muru	■ Czujnik
	■ Śrubokręt	■ Poziomica	■ Klucz lub zestaw bitów

Uwaga: Części montażowe i dostarczone wyposażenie nie są przeznaczone do instalacji na ścianach zawierających gwoździe stalowe lub na ścianach z betonu żuźlowego. Jeśli w wyposażeniu brakuje części potrzebnej do instalacji, skontaktuj się z lokalnym sklepem z artykułami żelaznymi i skonsultuj ewentualne potrzebne wyposażenie ze sprzedawcą.

1 krok

Montaż konsoli na telewizorze z płaskim tyłem

Najpierw wybierz śruby (d, e, f, g) potrzebne do montażu na telewizorze: spróbuj je wkręcić ręcznie do otworów z tyłu telewizora. Jeśli poczujesz opór, natychmiast przestań wkręcać! Po znalezieniu śruby z właściwym gwintem postępuj zgodnie z odpowiednim rysunkiem poniżej. Nałóż na śrubę odpowiednią podkładkę zabezpieczającą (l, m, n, o), podkładkę (r, s), a następnie wkręć śrubę do konsoli monitorowych i do telewizora. Sprawdź, czy konsole (b, c) są wyrównane w pozycji pionowej i poziomej jedna z drugą.

Śruba z gwintem M4

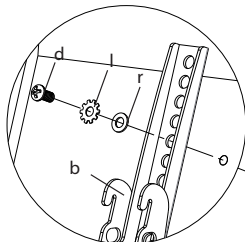

Śruba z gwintem M6

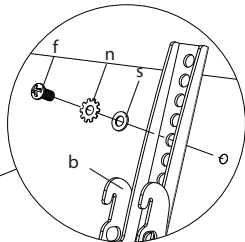

Rys. 1

Śruba z gwintem M5

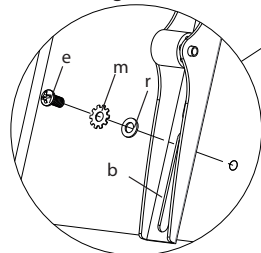

Śruba z gwintem M8

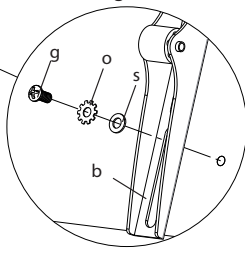

2 krok

Montaż płyty ściennej.

Montaż na ścianie murowanej, betonowej lub na panelach ściennych:

Użyj płyty ściennej (a) do oznaczenia umieszczenia na ścianie trzech otworów. Sprawdź, czy otwory są wyrównane. Wywierć otwory o głębokości min. 60 mm za pomocą 10mm wiertła. Do każdego otworu włóż kołek rozporowy (v). Sprawdź, czy kołek rozporowy jest całkowicie wsunięty i wyrównany z krawędzią ściany (również w przypadku kolejnej warstwy suchego tynku lub innego materiału na powierzchni). Przymocuj płytę ścienną do ściany za pomocą 3 śrub samogwintujących (t) i 3 podkładek (u) tak, jak pokazano na rys. 2A.

Montaż na ścianie z ramą drewnianą

Płytę ścienną (a) należy przymocować do dwu drewnianych kolumn w odległości min. 406 mm od siebie. W celu ustalenia pozycji dwu sąsiednich kolumn skorzystaj z wysokiej jakości czujnika. Zalecamy oznaczenie pozycji kolumn za pomocą igły lub gwoźdźcia. Wywierć na każdej kolumnie na odpowiedniej wysokości otwory na głębokość 60 mm za pomocą 4mm wiertła. Sprawdź, czy otwory znajdują się dokładnie pośrodku kolumny i czy są wyrównane. Użyj płyty ściennej do oznaczenia lokalizacji drugiego otworu na każdej kolumnie. Przymocuj do ściany płytę ścienną za pomocą 2 śrub samogwintujących (t) i 2 podkładek (u).

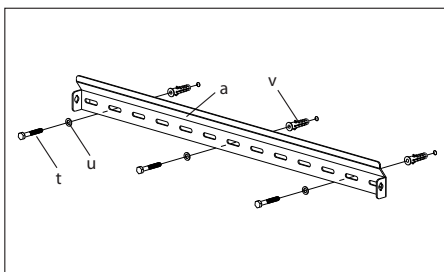

Rys. 2B

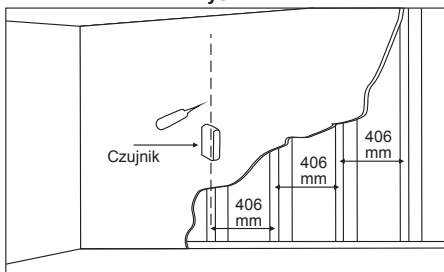

3 krok

Przymocowanie monitora do płyty ściennej

Ostrzeżenie: Niektóre telewizory powinny być podnoszone przez co najmniej dwie osoby! Nie ponosimy odpowiedzialności za zranienia lub ewentualne uszkodzenie urządzenia.

Najpierw zahacz konsole monitorowe (b) za górną część płyty ściennej (a), a następnie domknij spód konsoli do spodniej części płyty ściennej, por. rys. 3A. Wsuń pręt zabezpieczający w celu zabezpieczenia telewizora, por. rys. 3B.

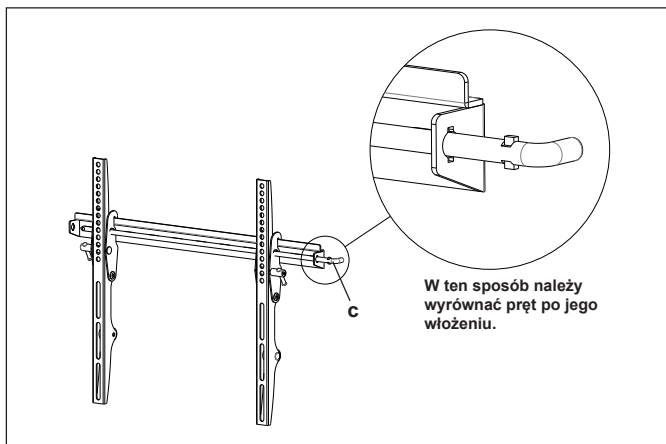
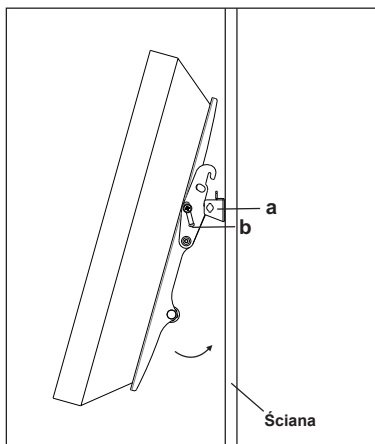

Dziękujemy, że wybrali Państwo nasze produkty. Życzymy dobrego użytkowania!

